

## Модельный ряд

Промышленные мобильные кондиционеры	Модель	Производительность по охлаждению (кВт)			
		4,5	6,5	15	25
	BGK5	•			
	BGK9		•		
	BGK15			•	
	BGK25				•

# ПРОМЫШЛЕННЫЕ МОБИЛЬНЫЕ КОНДИЦИОНЕРЫ

Работа в экстремальных условиях. Комфорт и прохлада на самых труднодоступных объектах

Промышленные мобильные кондиционеры предназначены для работы в нестандартных условиях и обеспечивают комфорт и прохладу даже там, где обычное климатическое оборудование не проходит порог высоких нагрузок. Ballu Heavy Pro отлично справляются с охлаждением больших производственных помещений благодаря воздушному потоку мощностью до 3800 м³/час. Приборы автоматически возобновляют свою работу в случае перебоев с электроэнергией, а мощный компрессор GREE оснащен функцией защиты от перегрузок. Приборы выполнены в металлическом ударопрочном корпусе, оснащены шасси и ручками для перемещения. Диапазон рабочих температур для такого оборудования составляет от 18 до 45 °С.

В кондиционерах Ballu Heavy Pro реализовано 3D-распределение воздушного потока благодаря гибким патрубкам, выполненным из плотного ABS-пластика. Каждый из них может быть доукомплектован воздухораспределительными каналами для полного покрытия помещения.

## Преимущества

200 м²

ПЛОЩАДЬ ПОМЕЩЕНИЯ

Охлаждение больших помещений

Ballu BGK отлично справляются с охлаждением больших производственных помещений благодаря воздушному потоку мощностью до 3 800 м³/час

3D-ПОТОК ВОЗДУХА



Гибкие патрубки

В промышленных кондиционерах реализовано 3D распределение воздушного потока благодаря гибким патрубкам выполненным из плотного ABS пластика

18..45 °С

ДИАПАЗОН РАБОЧИХ ТЕМПЕРАТУР

Широкий диапазон рабочих температур

Благодаря системе дополнительного охлаждения теплообменника диапазон рабочих температур промышленных мобильных кондиционеров рассчитан до +45 °С

STOP DUST

ПРОТИВОПЫЛЕВОЙ ФИЛЬТР

Защита от загрязнений

В моделях BGK установлены плотные противопылевые фильтры, надежно защищающие внутреннюю часть приборов от загрязнений

SHOCKPROOF

МЕТАЛЛИЧЕСКИЙ КОРПУС

Надежность использования

Ударопрочный металлический корпус и надежные шасси позволяют использовать прибор на территории строительных и производственных площадок

SPOT COOLING

ТЕХНОЛОГИЯ НАПРАВЛЕННОГО ПОТОКА

Точечное охлаждение оборудования

Технология направленного потока позволяет использовать кондиционеры для точечного охлаждения оборудования, например, в телекоммуникационных шкафах и серверных

**22000** BTUПРОФЕССИОНАЛЬНАЯ  
МОЩНОСТЬ  
ОХЛАЖДЕНИЯ**1200** м<sup>3</sup>  
ЧАССКОРОСТЬ  
ВОЗДУШНОГО  
ПОТОКА**AUTO  
RESTART**ВОЗВРАЩЕНИЕ  
ПАРАМЕТРОВ  
РАБОТЫ**18...45** °CДИАПАЗОН РАБОЧИХ  
ТЕМПЕРАТУР**5** ЛИТРОВБАК ДЛЯ  
КОНДЕНСАТА**SHOCKPROOF**УДАРОПРОЧНЫЙ  
КОРПУС

## Промышленные мобильные кондиционеры **HEAVY PRO**



Решить вопрос комфортной работы в сложных климатических условиях легко с профессиональным оборудованием Ballu Heavy Pro. Основные типы помещений, где используется подобное оборудование – это строительные площадки, производственные помещения, автомастерские, а также временно возводимые конструкции.

### Технические характеристики

Параметр / Модель		BGK5	BGK9
Производительность (охлаждение)	Вт	4 500	6 500
Производительность (охлаждение)	BTU	16 000	22 000
Класс энергоэффективности, (EER)		B	B
Расход воздуха	м <sup>3</sup> /ч	800	1200
Уровень шума	дБ(А)	50	55
Напряжение питания	В~Гц	220-240 ~ 50	220-240 ~ 50
Номинальная мощность (охлаждение)	Вт	2 000	3 000
Номинальный ток (охлаждение)	А	9	13,5
Размеры прибора (ШхВхГ)	мм	480x1035x520	560x1245x630
Габариты упаковки (ШхВхГ)	мм	610x1110x570	720x1450x650
Вес нетто/брутто	кг	70 / 75	98 / 102

### Установочные размеры и габариты

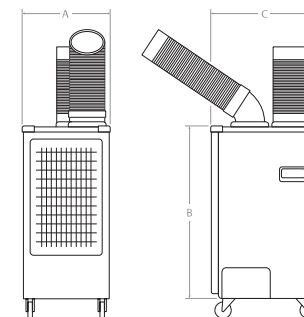
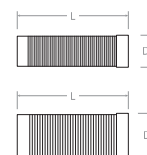

Модель	A, мм	B, мм	C, мм	D1, мм	D2, мм	L, мм
Ballu BGK5	480	1035	520	120	250	400
Ballu BGK9	560	1245	630	120	250	400

3D-распределение воздушного потока



Бак для конденсата 5 л





85000 BTU

ПРОФЕССИОНАЛЬНАЯ МОЩНОСТЬ ОХЛАЖДЕНИЯ

3800 м<sup>3</sup> ЧАС

СКОРОСТЬ ВОЗДУШНОГО ПОТОКА

AUTO RESTART

ВОЗВРАЩЕНИЕ ПАРАМЕТРОВ РАБОТЫ

18...45 °C

ДИАПАЗОН РАБОЧИХ ТЕМПЕРАТУР

200 м<sup>3</sup> ЧАС

ПЛОЩАДЬ ОХЛАЖДЕНИЯ

SHOCKPROOF

УДАРОПРОЧНЫЙ КОРПУС

## Промышленные мобильные кондиционеры **HEAVY PRO**



Промышленные кондиционеры HEAVY PRO — приборы мощностью 15 кВт и 25 кВт, для помещений площадью до 200 кв. метров. Благодаря высочайшей мощности воздушного потока приборы эффективно встраиваются в систему вентиляции либо комплектуются гибкими воздуховодами, что позволяет осуществить трехмерное распределение воздушного потока по всему помещению.

### Технические характеристики

Параметр / Модель		BGK15	BGK25
Производительность (охлаждение)	Вт	15 000	25 000
Производительность (охлаждение)	BTU	51 000	85 000
Класс энергоэффективности, (EER)		B	B
Расход воздуха	м <sup>3</sup> /ч	2500	3500
Уровень шума	дБ(А)	65	65
Напряжение питания	В~Гц	380 ~ 50	380 ~ 50
Номинальная мощность (охлаждение)	Вт	5 650	11 200
Номинальный ток (охлаждение)	А	13,2	20,0
Размеры прибора (ШхВхГ)	мм	1320x1050x785	1400x1525x890
Габариты упаковки (ШхВхГ)	мм	1410x1210x925	1480x1650x970
Вес нетто/брутто	кг	200 / 250	335 / 410

### Установочные размеры и габариты

Мощные шасси для перемещения



Оптимальное распределение воздушного потока



Модель	A, мм	B, мм	C, мм
Heavy Pro			
BALLU BGK15	1320	1050	785
BALLU BGK25	1400	1525	890

